

Massblatt für Tropfwannen zu Normbehälter 15 - 400 Liter

- **Tropfwanne** gebogen aus Stahlblech 3mm (Material: STW22)  
 Auf Anfrage auch in rostbeständigem Stahl erhältlich (Material: 1.4301)  
 Die Befestigungsmasse sind auf unsere Normbehälter abgestimmt, können aber gemäss Ihren Angaben angepasst werden.  
 Für die Befestigung der Behälter in der Wanne sind 2 Varianten möglich, mit 4 Schweißbolzen (**BO**) oder 2 Flacheisen (**FL**)  
 Die Wanne selber kann mit 4 Befestigungswinkeln (**WI**) befestigt werden.

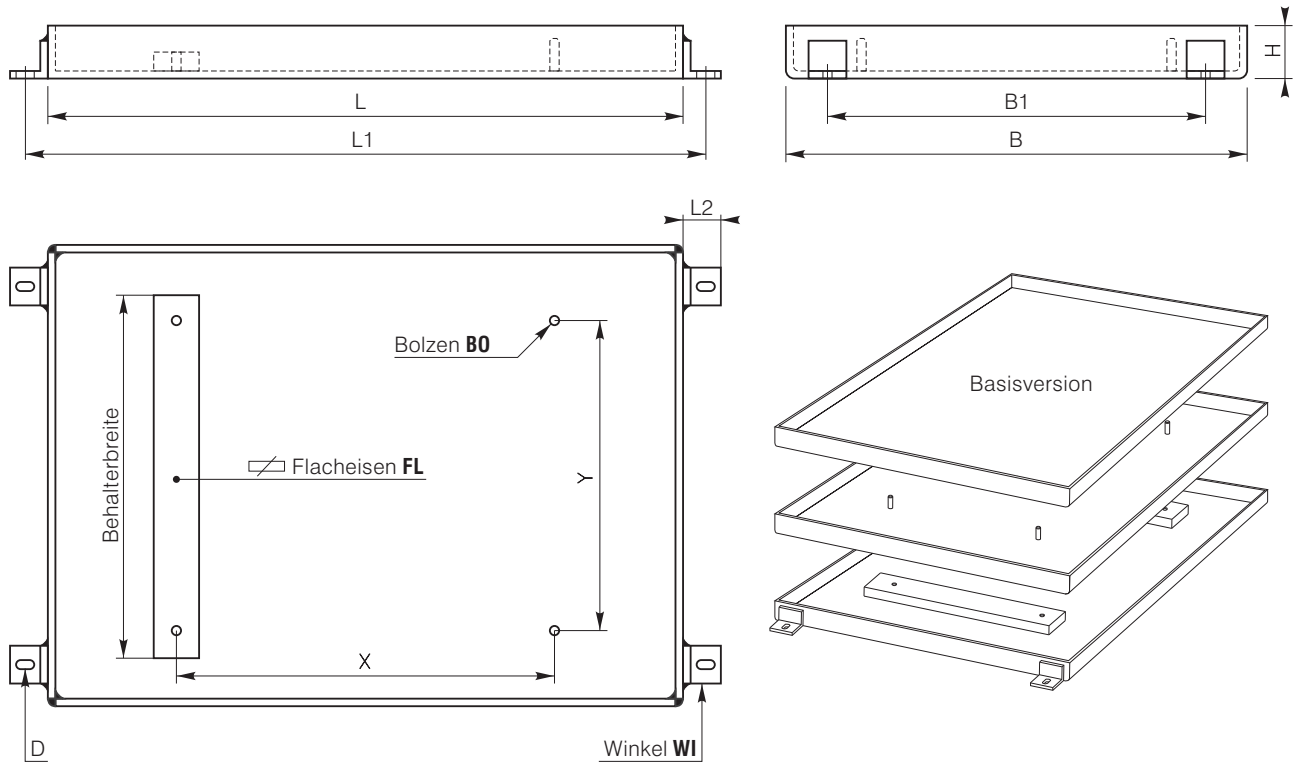

5

WANNEN

| TYP | ARTIKEL NR. | ABMESSUNGEN (mm) |     |    |      |    |     | OPTIONAL |           |           |               | BEHÄLTERBEFESTIGUNG |           |            |                |     |   |   |
|-----|-------------|------------------|-----|----|------|----|-----|----------|-----------|-----------|---------------|---------------------|-----------|------------|----------------|-----|---|---|
|     |             | L                | B   | H  | L1   | L2 | B1  | D        | WINKEL WI | BOLZEN BO | FLACHEISEN FL | VOLUMEN             | FLÄCHE m² | GEWICHT kg | INDUS AID-NORM |     |   |   |
|     |             |                  |     |    |      |    |     |          |           |           |               |                     |           |            | X              | Y   | X | Y |
| 15  | TWA-15-*    | 500              | 400 | 30 | 540  | 30 | 340 | 9x14     | 30/40/3   | M8        | 30x10x290     | 35%                 | 0.5       | 6.0        | 346            | 220 |   |   |
| 30  | TWA-30-*    | 600              | 450 | 40 | 650  | 40 | 380 |          |           |           | 30x10x340     | 33%                 | 0.7       | 8.5        | 416            | 270 |   |   |
| 40  | TWA-40-*    | 650              | 500 |    | 700  |    | 430 |          |           |           | 30x10x360     | 29%                 | 0.8       | 10.0       | 446            | 280 |   |   |
| 60  | TWA-60-*    | 700              | 550 | 50 | 750  | 50 | 480 | 11x16    | 40/50/4   | M10       | 30x10x400     | 23%                 | 1.0       | 11.5       | 496            | 310 |   |   |
| 80  | TWA-80-*    | 750              | 600 |    | 800  |    | 530 |          |           |           | 30x10x450     | 20%                 | 1.1       | 13.5       | 570            | 360 |   |   |
| 100 | TWA-100-*   | 800              | 630 |    | 860  |    | 550 |          |           |           | 30x10x470     | 23%                 | 1.3       | 15.5       | 606            | 380 |   |   |
| 120 | TWA-120-*   | 950              | 650 | 50 | 1010 | 50 | 570 | 13x18    | 40/50/4   | M10       | 30x10x470     | 24%                 | 1.5       | 19.0       | 726            | 380 |   |   |
| 160 | TWA-160-*   | 1000             | 700 |    | 1060 |    | 620 |          |           |           | 30x10x540     | 20%                 | 1.7       | 21.0       | 726            | 450 |   |   |
| 250 | TWA-250-*   | 1100             | 800 |    | 1160 |    | 720 |          |           |           | 35x12x630     | 16%                 | 2.1       | 26.0       | 860            | 540 |   |   |
| 320 | TWA-320-*   | 1200             | 850 | 50 | 1260 | 50 | 770 | 13x18    | 40/50/4   | M10       | 45x15x670     | 15%                 | 2.4       | 29.0       | 940            | 580 |   |   |
| 400 | TWA-400-*   | 1300             | 900 |    | 1360 |    | 820 |          |           |           | 45x15x670     | 14%                 | 2.7       | 35.0       | 1040           | 580 |   |   |

Bitte Eintragen

\*Artikel-NR gemäss Ihren Bedürfnissen ergänzen! Beispiel unten:

| ARTIKEL-NR   | Beschreibung  |
|--------------|---|
| TWA-15-00    | <b>Basisversion</b> (ohne Bolzen/Winkel/Flacheisen) |
| TWA-15-BO    | Tropfwanne mit <b>Bolzen</b>                        |
| TWA-15-FL    | Tropfwanne mit <b>Flacheisen</b>                    |
| TWA-15-WI    | Tropfwanne mit <b>Winkel</b>                        |
| TWA-15-WI-BO | Tropfwanne mit <b>Winkel</b> und <b>Bolzen</b>      |
| TWA-15-WI-FL | Tropfwanne mit <b>Winkel</b> und <b>Flacheisen</b>  |

WA

03